





LICEUL TEHNOLOGIC "TOMA SOCOLESCU" PLOIEȘTI 	PROCEDURĂ OPERAȚIONALĂ de admitere în învățământul postliceal Cod: P.O. 44.2	Ediția: 1 Nr. de ex.: 6
		Revizia: 1 Nr. de ex. :
		Pagina din 27
		Exemplar nr.: 1

Avizat CA: 16.05.2023
 Nr. *36.88* / 16.05.2023



PROCEDURA OPERAȚIONALĂ "ADMITEREA ÎN ÎNVĂȚĂMÂNTUL POSTLICEAL"

1. Lista RESPONSABILILOR cu elaborarea, verificarea și aprobarea EDIȚIEI sau a REVIZIEI ÎN CADRUL EDIȚIEI procedurii operaționale:

Nr. crt.	Elemente privind responsabilii/ operațiunea	Numele și prenumele	Funcția	Data	Semnătura:
1.1	Elaborat	Prof. Marin Liviu	Responsabil catedra tehnică	9.05.2023	
1.2	Verificat	Prof. Stan Cristina	Responsabil CEAC	11.05.2023	
1.3	Aprobat	Prof. Ilie Ileana	Director	16.05.2023	

2. Situația edițiilor și a reviziilor în cadrul edițiilor procedurii operaționale

Nr crt	Ediția/ revizia/ data	Pag./cap./paragraf/ aliniat modificat	Continutul reviziei	Responsabilități		
				Elaborat	Verificat	Aprobat

LICEUL TEHNOLOGIC "TOMA SOCOLESCU" PLOIEȘTI 	PROCEDURĂ OPERAȚIONALĂ de admitere în învățământul postliceal Cod: P.O. 44.2	Ediția: 1
		Nr. de ex.: 6
		Revizia: 1
		Nr. de ex. :
		Pagina din 27
		Exemplar nr.: 1

3. Lista cuprinzând persoanele la care se difuzează ediția procedurii operaționale.

Scopul difuzării	Exemplar Nr.	Destinatar document			Data primirii	Semnătura de primire	
		Compartiment	Funcția	Numele și prenumele			
Aplicare	2 - printat	Conducere	Director	Ilie Ileana			
Aplicare	3 - printat	Conducere	Resp cat. tehnică	Marin Liviu			
Aplicare	4 - printat	Secretariat	Secretar	Râșnoveanu Adina			
Aplicare	5 - printat	Comisia înscriere	În fiecare an școlar se emite decizie pentru Comisia de înscriere				
Aplicare	6 - printat						
Aplicare	7,8 - printat	Comisie elaborare subiecte și evaluare lucrări	În fiecare an școlar se emite decizie pentru Comisia de înscriere elaborare subiecte și evaluare lucrări				
Aplicare							
Informare	electronic	C.A.		Membri C.A.			
Arhivare	9 - printat	Secretariat	Arhivar	Dan Adela			

4. SCOPUL PROCEDURII OPERAȚIONALE

- Stabilirea admiterii candidaților pentru învățământul postliceal conform criteriilor generale de admitere în învățământul postliceal elaborate și aprobate
- Reglementează responsabilitățile comisiei pentru selecție.

5. DOCUMENTE DE REFERINȚĂ

- L.E.N. NR.1/2011- Legea Educației Naționale nr.1/2011
- O.M.E.C.T.S nr. 5346/7.09.2011 privind aprobarea Criteriilor generale de admitere în învățământul postliceal
- O.M.E.C. nr. 3309/21.02.2020 pentru modificarea Criteriilor generale de admitere în învățământul postliceal
- Metodologia de admitere în învățământul postliceal aprobată de C.A. al Liceului Tehnologic "Toma Socolescu", Municipiul Ploiești din data de 29.04.2020

6. DEFINIȚII ȘI ABREVIERI

Definiții.

- Instrucțiune de lucru - prevedere care formulează modul de efectuare a unei acțiuni asociate unei proceduri.
- Procedură – mod specificat de efectuare a unei activități sau a unui proces.
- Procedură operațională – o procedură destinată atingerii unui anumit scop.

Abrevieri

- L TTS - Liceul Tehnologic "Toma Socolescu", Municipiul Ploiești
- C.A. – Consiliul de administrație
- I.S.J.PH. – Inspectoratul Școlar Județean Prahova
- OM - Ordin de Ministru

LICEUL TEHNOLOGIC "TOMA SOCOLESCU" PLOIEȘTI 	PROCEDURĂ OPERAȚIONALĂ de admitere în învățământul postliceal Cod: P.O. 44.2	Ediția: 1
		Nr. de ex.: 6
		Revizia: 1
		Nr. de ex. :
		Pagina din 27
		Exemplar nr.: 1

7. FINALITĂȚI

- Admiterea candidaților în învățământul postliceal

8. DESCRIEREA ACTIVITĂȚILOR ȘI RESPONSABILITĂȚILOR

8.1. Introducere

- Admiterea în învățământul postliceal se face pe baza criteriilor generale de admitere în învățământul postliceal elaborate și aprobate prin O.M.E.C. nr. 3309/21.02.2020 pentru modificarea Criteriilor generale de admitere în învățământul postliceal și a metodologiei aprobate de către C.A. al Liceului Tehnologic "Toma Socolescu", Municipiul Ploiești.
- În cadrul LTTS Ploiești se organizează învățământ postliceal, finanțat de la buget(fără taxă), conform planului de școlarizare aprobat de ISJPh - Anexa 1, actualizată în fiecare an școlar, funcție de planul de școlarizare aprobat.
- Directorul LTTS constituie, prin decizie, Comisia de admitere și Comisia de contestații.

8.2. Organizarea și desfășurarea admiterii în învățământul postliceal

1. Înscrierea candidaților;

- Au dreptul să se înscrie la învățământ postliceal absolvenții de liceu, cu sau fără diplomă de bacalaureat.
- Au dreptul să se înscrie pentru admiterea la școala de maiștri absolvenții de liceu, cu sau fără diplomă de bacalaureat sau echivalentă, care dovedesc la începerea anului școlar că au o vechime în producție de cel puțin 3 ani în domeniul de pregătire din care face parte calificarea profesională pe care doresc să o dobândească.
- Înscrierea candidaților se face la seretariatul LTTS, pe baza următoarelor acte:
 - cerere de înscriere tip;
 - certificat de naștere - copie;
 - certificat de căsătorie (unde este cazul) - copie;
 - buletin / cartea de identitate - copie;
 - certificat de absolvire a liceului - copie;
 - diploma de bacalaureat, după caz - copie;
 - foaia matricolă pentru clasele IX-XII/XIII-copie sau dovada recunoașterii sau echivalării învățământului liceal, conform legii, a foilor matricole pentru clasele IX-XII/XIII eliberate de unitățile de învățământ din străinătate;
 - *certificat/atestat de competențe lingvistice de nivel C1 pentru limba română eliberat de instituțiile de învățământ superior acreditate în România care organizează anul pregătitor de limbă română pentru cetățenii străini, de Institutul Limbii Române sau de lectoratele de limbă română ale Institutului Limbii Române sau de Institutul Cultural Român din străinătate pentru cetățenii din statele membre ale Uniunii Europene, Spațiului Economic European și din Confederația Elvețiană, dacă este cazul;*
 - adeverință/copie carte de muncă sau echivalent acesteia doveditoare că a lucrat minim 3 ani în domeniul vizat - pentru învățământ postliceal Școala de maiștri.
 - adeverința medicală eliberată de medicul de familie din care să rezulte că este sănătos clinic
 - CV personal;
 - dosar plic.
- Înscrierea candidaților pentru admiterea în învățământul postliceal, din cadrul LTTS, se face conform calendarului de admitere cuprins în Anexa 2.

LICEUL TEHNOLOGIC "TOMA SOCOLESCU" PLOIEȘTI 	PROCEDURĂ OPERAȚIONALĂ de admitere în învățământul postliceal Cod: P.O. 44.2	Ediția: 1 Nr. de ex.: 6
		Revizia: 1 Nr. de ex. :
		Pagina din 27
		Exemplar nr.: 1

- În cazul în care numărul candidaților este mai mic sau egal cu numărul de locuri aprobat, admiterea se face pe baza prezentării **curriculumului vitae**.
- În cazul în care numărul candidaților depășește numărul de locuri aprobat, se organizează concurs de admitere care constă într-o probă scrisă.
- Admiterea se face pe baza notei obținute la proba scrisă, în ordinea descrescătoare a notelor.
- Tematica probei scrise, Anexa 3 a prezentei metodologii, este stabilită de LTTS și aprobată de C.A.
- C.T. TNS face publice prin afișare, până la data de 30 mai, prevederile metodologiei de admitere în învățământul postliceal, tematica probelor de concurs și bibliografia recomandată.

2. Coordonarea admiterii în învățământul postliceal

- Pentru coordonarea admiterii în învățământul postliceal se constituie Comisia de admitere și Comisia de Contestații, care își desfășoară activitatea în baza prezentei metodologii de admitere.
- Comisia de admitere se compune din:
 - președinte – directorul / directorul adjunct al LTTS Ploiești;
 - 1 secretar – operator PC, cadru didactic al școlii /secretarul școlii;
 - 6 membri, cadre didactice de specialitate, responsabile cu informarea, consilierea și înscrierea candidaților;
 - 6 membri, cadre didactice de specialitate, responsabile cu elaborarea subiectelor și evaluarea lucrărilor;

Atribuțiile membrilor comisiei de admitere:

- afișează metodologia de admitere, tematica probei scrise și bibliografia recomandată;
 - afișează numărul de locuri aprobat;
 - elaborează fișa de înscriere;
 - primesc dosarele de înscriere de la candidați;
 - introduc datele de pe fișe în baza de date computerizată;
 - centralizează datele și stabilesc dacă este necesară susținerea probei scrise;
 - organizează și răspund de modul de desfășurare a probei scrise, acolo unde este cazul;
 - asigură prezența permanentă, pe perioada înscrierii, a unor membri ai comisiei de admitere, care să ofere informații și consiliere persoanelor care se prezintă pentru înscriere;
 - afișează, la sediul unității școlare, listele finale cu candidații admiși;
 - asigură completarea dosarelor candidaților declarați admiși, cu actele de studiu, în perioada prevăzută de prezenta metodologie;
- Membrii comisiei de admitere au obligația de a respecta cu strictețe criteriile generale de admitere și metodologia elaborată de către LTTS Ploiești;
 - Membrii comisiei de admitere vor semna declarații în nume propriu cu privire la respectarea criteriilor generale de admitere și a metodologiei de admitere elaborată de unitatea de învățământ.
 - Membrii comisiei de admitere vor semna declarații în nume propriu, că nu au rude/afini până la gradul IV în examenul de admitere.
 - Asumarea răspunderii, care poate fi disciplinară, administrativă sau penală, conform legislației în vigoare, pentru conduita și faptele cu caracter infracțional: conduita necorespunzătoare față de candidați și colegi, neglijență în îndeplinirea atribuțiilor, nerespectarea instrucțiunilor metodologiei de admitere și a altor prevederi legale, favorizarea unor candidați prin furnizarea soluțiilor

LICEUL TEHNOLOGIC "TOMA SOCOLESCU" PLOIEȘTI 	PROCEDURĂ OPERAȚIONALĂ de admitere în învățământul postliceal Cod: P.O. 44.2	Ediția: 1
		Nr. de ex.: 6
		Revizia: 1
		Nr. de ex. :
		Pagina din 27
		Exemplar nr.: 1

subiectelor de examen, intervenții pe lucrări sau înlocuirea lor, facilitarea unor acțiuni sau intenții de fraudă ale elevilor etc

3. Desfășurarea probei scrise

- Pentru situația desfășurării probei scrise, în ziua susținerii probei vor fi elaborate de către membrii comisiei de admitere trei variante de subiecte. Fiecare variantă se introduce într-un plic care se sigilează și se semnează de către profesorii care au elaborat subiectele, aplicându-se ștampila unității de învățământ.
- La proba scrisă, sălile vor fi adaptate acestor activități, prin:
 - a) dotarea corespunzătoare; se va avea în vedere amenajarea sălilor, astfel încât în fiecare sală de examen să existe cel mult 15 candidați;
 - b) eliminarea oricăror materiale didactice care i-ar putea influența pe candidați în elaborarea răspunsurilor orale sau a lucrărilor scrise;
 - c) afișarea pe ușa fiecărei săli a listei nominale cu candidații repartizați în sala respectivă și a prevederilor metodologiei care îi informează pe aceștia că pătrunderea în sala cu materiale ajutătoare, cu mijloace electronice de calcul sau de comunicare, fraudă sau tentativa de fraudă atrag după sine eliminarea din examen.
- Înaintea intrării în săli, președintele comisiei instruieste asistenții în legătură cu îndatoririle ce le revin, cu prevederile Metodologiei de admitere, cu informațiile pe care trebuie să le furnizeze candidaților aflați în săli.
- La încheierea instructajului, participanții vor semna un proces-verbal, care se va arhiva, alături de celelalte documente ale examenului.
- Repartizarea în săli a celor doi asistenți – cadre didactice de altă specialitate decât cea la care se susține examenul, se face de către președintele comisiei, prin tragere la sorți, cu trei sferturi de oră înainte de începerea probei.
- Asistenții, care intră în săli după ce au fost instruiți și au semnat fișa de atribuții, primesc din partea președintelui listele cu candidații, modelul de proces-verbal de predare-primire a lucrărilor scrise și hârtie ștampilată pentru ciorne.
- Se interzice asistenților să pătrundă în sală cu mijloace electronice de calcul sau de comunicare, precum și cu ziare, reviste, cărți.
- Accesul candidaților în săli este permis pe baza actului de identitate, cel mai târziu cu 30 de minute înainte de începerea probei.
- Se interzice candidaților să pătrundă în sală cu orice fel de lucrări: manuale, dicționare, notițe, însemnări etc., care ar putea fi utilizate pentru rezolvarea subiectelor, precum și cu orice mijloc electronic de calcul sau de comunicare. Asistenții vor verifica respectarea acestei prevederi înainte de aducerea subiectelor în săli. Nerespectarea dispozițiilor referitoare la introducerea de materiale interzise în sala de examen, duce la eliminarea din examen a candidatului de către președintele comisiei, indiferent dacă materialele interzise au fost folosite sau nu, și, după caz, la sancționarea asistenților.
- Înainte de aducerea subiectelor în săli, asistenții vor explica candidaților modul de desfășurare a probei și modul de completare a datelor personale pe foaia de examen.
- Candidații se așază câte unul în bancă, în ordine alfabetică, conform listelor afișate. Fiecare candidat primește o foaie de examen, pe care își scrie cu majuscule numele, prenumele tatălui, toate prenumele personale, în ordinea în care sunt trecute în actul de identitate și completează citeț celelalte date. Candidații vor primi atâtea foi de examen și ciorne marcate cu ștampila școlii, câte le sunt necesare.



- După anunțarea variantei de subiect extrasă de președintele comisiei, se multiplică subiectele în număr egal cu numărul candidaților, urmând ca acestea să fie distribuite în săli.
- Comisia de examen va lua toate măsurile pentru a pregăti în mod corespunzător operația de multiplicare, astfel încât să fie asigurat în cel mai scurt timp posibil câte un subiect pentru fiecare candidat.
- Asistenții primesc subiectele multiplicare și secretizate, în plicuri, de la președintele comisiei și le distribuie fiecărui candidat. La încheierea acestor operațiuni, începe rezolvarea subiectelor de către candidați.
- Președintele, secretarul sau un membru al comisiei verifică, în toate sălile de examen, dacă subiectele multiplicare pentru fiecare candidat sunt complete și lizibile.
- Se interzice președintelui, secretarului și membrilor comisiei să dea candidaților indicații referitoare la rezolvarea subiectelor, să facă modificări ale subiectelor sau ale baremelor.
- Din momentul distribuirii subiectelor, nici un candidat nu mai poate intra în sală și nici un candidat nu poate părăsi sala, decât dacă predă lucrarea scrisă și semnează de predarea acesteia. Candidatii care nu se află în sală în momentul distribuirii subiectelor pierd dreptul de a mai susține proba respectivă.
- În cazuri excepționale, dacă un candidat se simte rău și solicită părăsirea temporară a sălii, el este însoțit de unul dintre asistenți, până la înapoierea în sala de examen; în această situație timpul alocat rezolvării subiectelor nu va fi prelungit.
- Timpul destinat elaborării unei lucrări scrise este de 2 (două) ore, socotit din momentul în care s-a încheiat distribuția subiectelor fotocopyate pentru fiecare candidat.
- Pentru elaborarea lucrării scrise, candidații folosesc numai cerneală sau pastă de culoare albastră, iar pentru executarea schemelor și a desenelor folosesc numai creion negru.
- Se interzice folosirea, în timpul probelor scrise, a mijloacelor de calcul. Se folosește numai hârtia distribuită candidaților de către asistenți.
- Candidații care doresc să corecteze o greșeală, taie fiecare rând din pasajul greșit cu o linie orizontală. În cazul în care unii candidați, din diferite motive, doresc să-și transcrie lucrarea, fără să depășească timpul stabilit, primesc alte coli tipizate. Acest lucru este consemnat de către asistenți în procesul-verbal de predare-primire a lucrărilor scrise. Colile folosite inițial se anulează pe loc de către asistenți, menționându-se pe ele „Anulat”, se semnează de către asistenți și se păstrează în condițiile stabilite pentru lucrările scrise.
- În timpul desfășurării probei scrise, asistenții nu dau candidaților nici o indicație, nu discută între ei și nu rezolvă subiectul de examen. Unul dintre asistenți stă în fața clasei, celălalt în spatele clasei și nu au alte preocupări în afară de supraveghere. În cazul în care aceștia încalcă aceste dispoziții, președintele comisiei poate decide înlocuirea lor și, dacă este cazul, poate face și propunere de începere a procedurii de cercetare disciplinară.
- În timpul desfășurării probei scrise, asistenții răspund de asigurarea ordinii și a liniștii în sala de clasă, de respectarea de către candidați a tuturor prevederilor prezentei metodologii. Asistenții au obligația să verifice dacă elevii au pătruns în sală cu materiale interzise prin prezenta metodologie sau cu alte materiale care le-ar permite sau facilita rezolvarea subiectelor de examen și să ia măsurile ce se impun. De asemenea, asistenții nu permit candidaților să comunice în niciun fel între ei sau cu exteriorul și sesizează președintele comisiei asupra oricărei încălcări a prezentei metodologii.
- Eventualele tentative de fraudă, alte nereguli în desfășurarea examenului, semnalate asistenților de către candidați sau sesizate chiar de asistenți, vor fi comunicate imediat președintelui comisiei. Acesta este obligat să verifice și să ia măsurile ce se impun, care pot merge până la eliminarea candidatului din examen.

<p>LICEUL TEHNOLOGIC "TOMA SOCOLESCU" PLOIEȘTI</p> 	<p>PROCEDURĂ OPERAȚIONALĂ de admitere în învățământul postliceal</p> <p>Cod: P.O. 44.2</p>	<p>Ediția: 1 Nr. de ex.: 6</p> <hr/> <p>Revizia: 1 Nr. de ex. :</p> <hr/> <p>Pagina din 27</p> <hr/> <p>Exemplar nr.: 1</p>
---	--	---

- După ce își încheie lucrările, candidații numerotează foile cu cifre arabe, în partea de jos a paginii, în colțul din dreapta, indicând pagina curentă și numărul total de pagini. Candidații predau asistenților lucrările și semnează pentru confirmarea predării lucrării.
- La expirarea celor două ore acordate, candidații predau lucrările în faza în care se află, fiind interzisă depășirea timpului stabilit. Ultimii trei candidați rămân în sală până la predarea ultimei lucrări
- La predarea lucrărilor, asistenții barează spațiile nescrise, verifică numărul de pagini și îl trec în procesele verbale de predare primire pe care le semnează candidații
- Ciornele și lucrările anulate se strâng separat și se păstrează în unitatea de învățământ.
- Asistenții predau, sub semnătură, lucrările scrise președintelui și celorlalți membri ai comisiei.
- După numerotarea lucrărilor scrise, președintele comisiei le predă, cu proces verbal de predare - primire, profesorilor evaluatori.
- Evaluarea și notarea lucrărilor scrise se efectuează pe baza borderourilor de evaluare, de doi profesori evaluatori.
- Toate borderourile se arhivează de către secretarul comisiei.
- Lucrările se evaluează și se apreciază de fiecare evaluator, separat, respectându-se baremele de evaluare/corectare și de notare stabilite de comisie.
- Evaluarea și notarea pe baza baremului se înregistrează în borderourile de evaluare, separat pentru fiecare evaluator.
- Rezultatele obținute de candidați la proba scrisă se consemnează într-un proces verbal semnat de membrii comisiei și de președinte.

4. Comisia de contestații

- Pentru soluționarea eventualelor contestații ale notelor obținute la proba scrisă se constituie Comisia de contestații, care își desfășoară activitatea în baza metodologiei de admitere.
- Comisia de contestații se compune din:
 - președinte – directorul / directorul adjunct al LTTS Ploiești;
 - 1 secretar – operator PC, cadru didactic al școlii /secretarul școlii;
 - 2 membri evaluatori, cadre didactice de specialitate, alții decât cei care au corectat inițial.
- Contestațiile lucrărilor scrise se depun la secretariatul comisiei de admitere, în termen de 24 ore de la afișarea rezultatelor și vor fi înregistrate la secretariatul unității de învățământ.
- Contestațiile sunt soluționate de către comisia de contestații.
- Pentru rezolvarea contestațiilor, președintele comisiei repartizează lucrările sigilate membrilor comisiei de contestații.
- Dacă după reevaluare se constată o diferență de cel puțin **0,5** puncte față de evaluarea inițială, comisia modifică nota lucrării și dispune toate măsurile care decurg din această schimbare. Nota acordată după corectare este definitivă. Hotărârile comisiei de contestații se consemnează într-un proces verbal semnat de membrii comisiei și de președinte.
- Rezultatele la contestații se comunică prin afișarea la avizierul unității de învățământ, în termen de cel mult 48 de ore de la depunerea contestațiilor.

5. Dispoziții finale

- Lucrările scrise (fișele de răspuns/evaluare) și celelalte documente întocmite de Comisia de admitere și de Comisia de contestații se păstrează în arhiva unității de învățământ până la sfârșitul școlarizării candidaților admiși, iar cataloagele de examen se păstrează permanent.

LICEUL TEHNOLOGIC "TOMA SOCOLESCU" PLOIEȘTI 	PROCEDURĂ OPERAȚIONALĂ de admitere în învățământul postliceal Cod: P.O. 44.2	Ediția: 1 Nr. de ex.: 6
		Revizia: 1 Nr. de ex. :
		Pagina din 27
		Exemplar nr.: 1

Anexa 1

PLAN ȘCOLARIZARE
Anșcolar 2023-2024

1 clasă	Servicii	Proiectant decorațiuni interioare	28 locuri
1 clasă	Resurse Naturale	Tehnician laborant pentru protecția calității mediului	28 locuri
1 clasă	Construcții, Instalații și Lucrări Publice	Maistru instalator în construcții	28 locuri

LICEUL TEHNOLOGIC "TOMA SOCOLESCU" PLOIEȘTI 	PROCEDURĂ OPERAȚIONALĂ de admitere în învățământul postliceal Cod: P.O. 44.2	Ediția: 1 Nr. de ex.: 6
		Revizia: 1 Nr. de ex. :
		Pagina din 27
		Exemplar nr.: 1

Anexa 2

CALENDARUL ADMITERII ÎN ÎNVĂȚĂMÂNTUL POSTLICEAL

DATA/PERIOADA	ACTIVITATEA
31.05.2023	AFIȘAREA METODOLOGIEI DE ADMITERE PENTRU ÎNVĂȚĂMÂNTUL POSTLICEAL, AL TEMATICII PROBEI SCRISE ȘI A BIBLIOGRAFIEI RECOMANDATE
10.07 – 25.08.2023	ÎNSCRIEREA CANDIDAȚILOR
29.08.2023	AFIȘAREA REZULTATELOR, RESPECTIV REPARTIZAREA CANDIDAȚILOR PE SĂLI PENTRU PROBA SCRISĂ, DACĂ ESTE CAZUL
30.08.2023	SUSȚINEREA PROBEI SCRISE, DACĂ ESTE CAZUL; AFIȘAREA REZULTATELOR
31.08.2023	DEPUNEREA CONTESTAȚIILOR
31.08.2023	SOLUȚIONAREA CONTESTAȚIILOR ȘI AFIȘAREA REZULTATELOR FINALE

LICEUL TEHNOLOGIC "TOMA SOCOLESCU" PLOIEȘTI 	PROCEDURĂ OPERAȚIONALĂ de admitere în învățământul postliceal Cod: P.O. 44.2	Ediția: 1 Nr. de ex.: 6
		Revizia: 1 Nr. de ex. :
		Pagina din 27
		Exemplar nr.: 1

Anexa 3

TEMATICA PENTRU EXAMENUL DE ADMITERE ÎNVĂȚĂMÂNT POSTLICEAL

DOMENIUL: SERVICII

CALIFICAREA: PROIECTANT DECORAȚIUNI INTERIOARE

1. Pereți, pardoseli, tavane
2. Uși și ferestre. Clasificare și materiale
3. Perdele și jaluzele
4. Mobilier. Clasificare și materiale
5. Amenajarea încăperilor umede (baie, bucătărie)
6. Amenajarea încăperilor multifuncționale (living, camera copilului)

Bibliografie :

- | | |
|--|---|
| <ol style="list-style-type: none"> 1. Melvin Jeremy 2. Colecția Igloo 3. Colecția Igloo 4. Colecția Igloo 5. Colecția Igloo 6. Colecția Igloo 7. Andreșoiu Bruno 8. *** 9. Colecția Eurocor 10. Ciprian Mihali | <p>Să înțelegem stilurile arhitecturale, Editura Rao 2006 ;
 Interioare din Romania, Editura Igloo 2011 ;
 Birouri din Romania. Design interior, Editura Igloo ;
 Case din Romania, Editura Igloo ;
 Conace si pensiuni din Romania, Editura Igloo ;
 Hoteluri din Romania, Editura Igloo ;
 Interioare din Romania, Editura Igloo 2007 ;
 40 de idei pentru amenajarea bucătăriei, House of
 Guides 2008 ;
 Design interior
 Arta, tehnologie si spatiu public, Editura Paideia 2005</p> |
|--|---|

NOTĂ:

- Programa de examen este realizată în conformitate cu prevederile programelor școlare în vigoare.
- Subiectele pentru examenul de admitere la școala postliceala se elaborează în baza prezentei programe si nu vizează conținutul unui manual anume.

LICEUL TEHNOLOGIC "TOMA SOCOLESCU" PLOIEȘTI 	PROCEDURĂ OPERAȚIONALĂ de admitere în învățământul postliceal Cod: P.O. 44.2	Ediția: 1 Nr. de ex.: 6
		Revizia: 1 Nr. de ex. :
		Pagina din 27
		Exemplar nr.: 1

**MODEL
PROBA SCRISĂ**

Domeniul: SERVICII

Calificarea: PROIECTANT DECORAȚIUNI INTERIOARE

- **Toate subiectele sunt obligatorii. Se acordă 10 puncte din oficiu.**
- **Timpul efectiv de lucru este de 2 ore.**

SUBIECTUL I 30 puncte

I. a. Pentru fiecare din cerințele de mai jos (1 – 5) scrieți pe foaia de concurs litera corespunzătoare răspunsului corect. **10 puncte**

1. Asamblarea ramelor se face cu următoarele tipuri de prese:

- a. Presă multi etajată
- b. Presă C.I.F
- c. Presă cu acționare hidraulică
- d. Presă mono etajată

2. Pentru debitarea panourilor din P.A.L folosim discuri circulare cu următoarele tipuri de da dinți:

- a. Dinți triunghiulari înclinați
- b. Dinți triunghiulari drepecți
- c. Dinți cu ceafă
- d. Dinți cu ceafă armați cu plăcuțe metalice

3. Obiectele sanitare și mobilierul utilizate într-o baie sunt:

- a. Spălător,
- b. Măsuța de toaletă,
- c. Lavoar,
- d. Hotă.

4. Elementul de delimitare a spațiului:

- a. Căprior,
- b. Tavan,
- c. Stâlp,
- d. Acoperiș.

5. Pentru îmbinările în cep și scobitură folosim următorul tip de adeziv:

- a. Urelit P
- b. Aracet
- c. Urelit C
- d. Adezivi epoxidici

I.b. Transcrieți, pe foaia de concurs cifra corespunzătoare fiecărui enunț și notați în dreptul ei litera **A**, dacă apreciați că enunțul este adevărat și litera **F**, dacă apreciați că enunțul este fals. **10 puncte**

1. Bucătăria este amplasată în zona de zi a locuinței.
2. Pe fiecare pânză circulară este montată o capotă de protecție.
3. Pentru tavanul fals se folosește panoul de P.A.L.
4. Prin operația de secționare se elimină și defectele de pe lățimea cherestelei.
5. Operația de însemnare se execută la toate operațiile de debitare.

I.c. Scrieți pe foaia de concurs asocierile corecte dintre fiecare cifră din coloana A și litera corespunzătoare din coloana B.

10 puncte

A. incaperea	B. piesa de mobila
1. baie	a. dulap
2. bucătărie	b. noptieră
3. dormitor	c. masă
4. vestibul	d. cuier
	e. pat

SUBIECTUL II

14 puncte

II.1. Scrieți pe foaia de examen informația corectă care completează spațiile libere din enunțurile de mai jos: (4p.)

- Șlefuirea de finisare a lemnului masiv se face cu materiale(1).....
- Ușile și ferestrele se mai numesc și(2).....

II.2. Rezolvați pe foaia de examen următoarele cerințe :

- Identificați cele cinci defecte ale lemnului din desenele de mai jos :

(10p.)

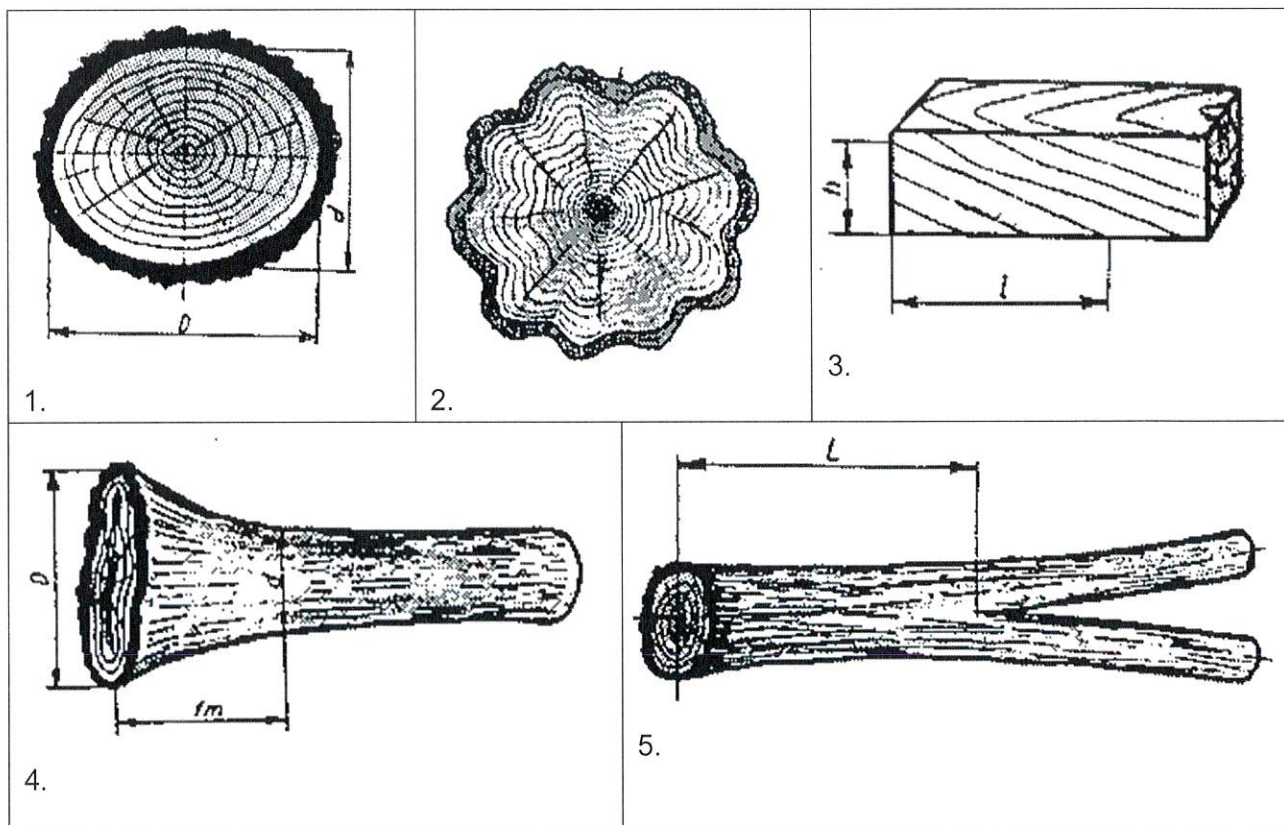

SUBIECTUL III

46 puncte

III.1.

1. Pentru planul de amenajare din figura de mai jos, se cere:

36 p

- a. Denumirea încăperii. 2 p
- b. Identificați elementele din încăpere 4 p
- c. Reprezentați în figura de mai jos completând amenajarea cu aparatele și mobilierul necesare 10 p
- d. Denumiți elementele reprezentate și precizați rolul lor. 20 p

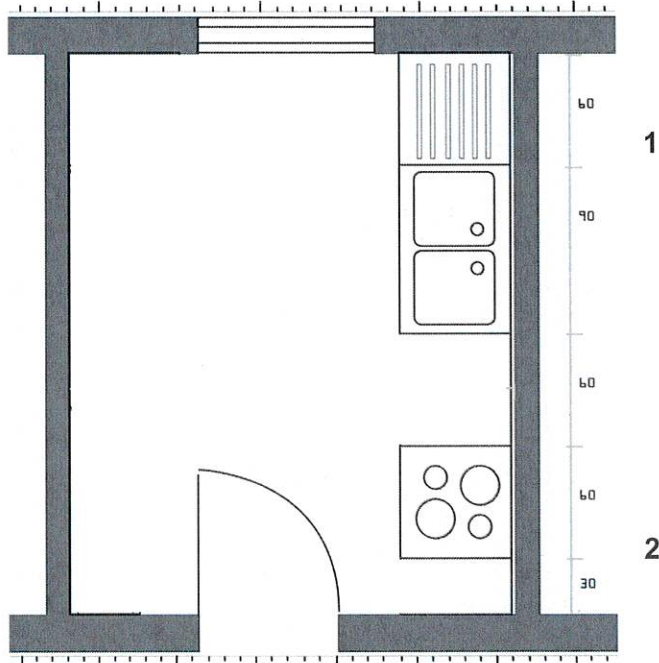

III.2. În figura de mai jos sunt prezentate soluții constructive de asamblare a spatelui la mobila corp. Scrieți pe foaia de concurs denumirea fiecărei soluții prezentate.

10 p

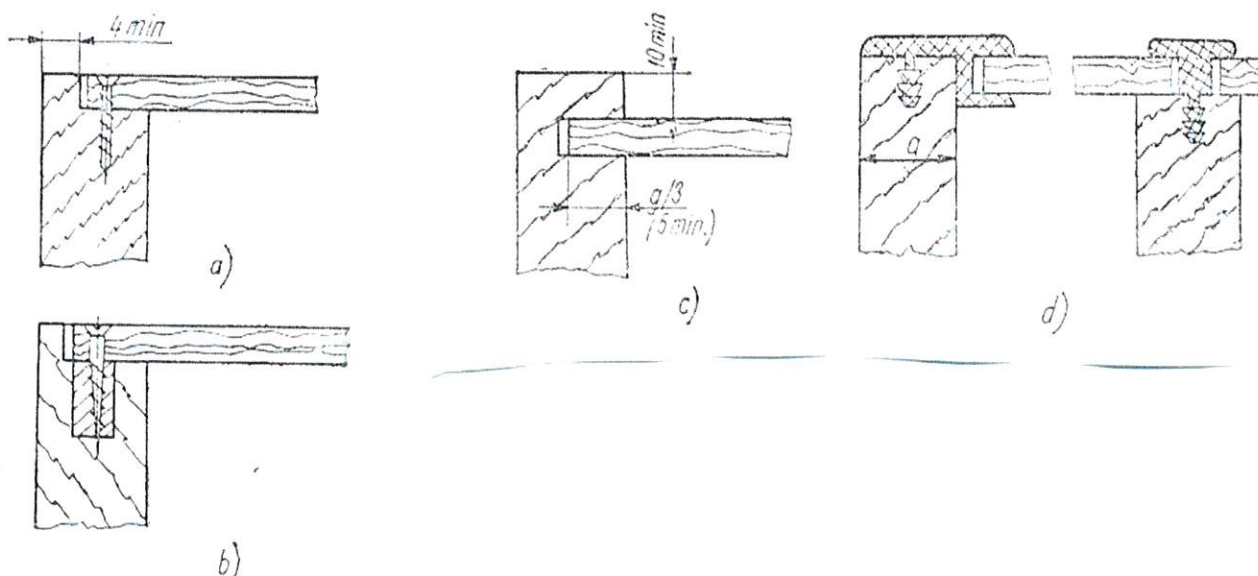

LICEUL TEHNOLOGIC "TOMA SOCOLESCU" PLOIEȘTI 	PROCEDURĂ OPERAȚIONALĂ de admitere în învățământul postliceal Cod: P.O. 44.2	Ediția: 1 Nr. de ex.: 6
		Revizia: 1 Nr. de ex. :
		Pagina din 27
		Exemplar nr.: 1

BAREM DE CORECTARE ȘI NOTARE

Domeniul : Servicii

Calificarea: Proiectant decoratiuni interioare

- Toate subiectele sunt obligatorii. Se acordă 10 puncte din oficiu.

SUBIECTUL I

30 puncte

I-a 10p

1-c; 2-d; 3-c; 4-b; 5-b.

Pentru fiecare răspuns corect se acordă câte **2 punct (2px5=10p.)**; pentru răspuns greșit sau lipsa acestuia, **0 puncte**.

I-b 10p

1-A; 2-A; 3FA; 4-F; 5-A.

Pentru fiecare răspuns corect se acordă câte **2 punct (1px5=10p.)**; pentru răspuns greșit sau lipsa acestuia, **0 puncte**.

I-c 4p

1- a; 2- c; 3- b; 4- d, 3- e.

Pentru fiecare răspuns corect se acordă câte **2 punct (2px4=10p.)**; pentru răspuns greșit sau lipsa acestuia, **0 puncte**.

SUBIECTUL II

14 puncte

II.1. 4 puncte

- abrazive
- binale.

Pentru fiecare răspuns corect se acordă câte **2 puncte (2px2=4p.)**; pentru răspuns greșit sau lipsa acestuia, **0 puncte**.

II.2. 10 puncte

- 1 – ovalitatea; 2 – canelura; 3 – fibra înclinată; 4 – lăbărțarea; 5 – înfurcirea.

Pentru fiecare răspuns corect se acordă câte **2 puncte (2px5=10p.)**; pentru răspuns greșit sau lipsa acestuia, **0 puncte**.

SUBIECTUL III

46 puncte

III 1

a. 2 puncte

Bucataria

Pentru răspuns corect se acordă **2 puncte**, pentru răspuns greșit sau lipsa acestuia, **0 puncte**.

b. 4 puncte

1-spălător

2-aragaz

Pentru răspunsuri corecte se acordă câte **2p (2px2=4p)**.

Pentru răspuns incorect sau lipsa acestuia, **0 p**.

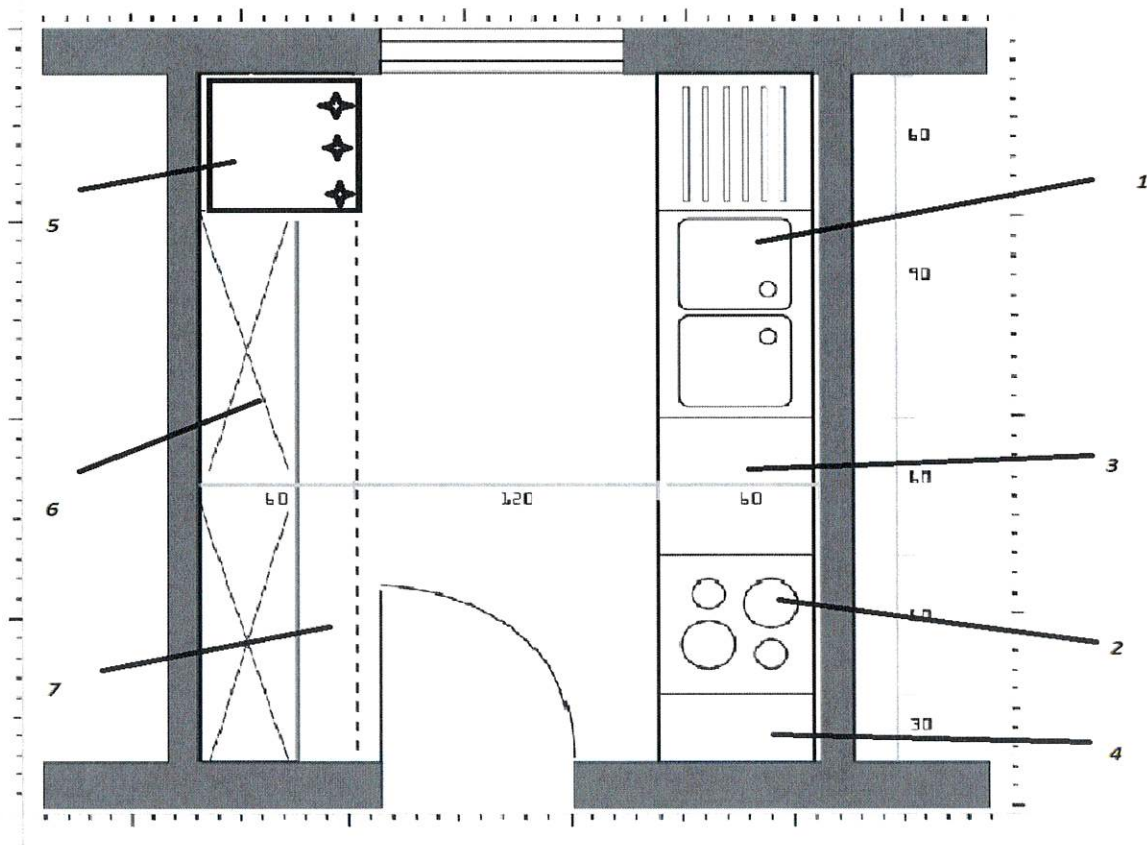

C.

10 puncte

Pentru reprezentare corectă se acordă câte **2p (2px5=10p)**.

Pentru reprezentare incorectă sau lipsa acestuia, **0 p.**

d.

20 puncte

3-corp inferior cu blat pentru pregătirea hranei

4-corp inferior cu blat pentru mancarea pregătită

5-frigider pentru depozitarea alimentelor la temperaturi scăzute

6-dulap suspendat pentru depozitarea vaselor mici

7-corp inferior pentru depozitarea vaselor mari

Pentru răspunsuri corecte se acordă câte **2p (4px5=20p)**.

Pentru răspuns incorect sau lipsa acestuia, **0 p.**

III.2. 10 puncte

- în falț simplu cu șurub pentru lemn
- în falț consolidat cu lambă aplicată
- în uluc
- cu profil din material plastic

LICEUL TEHNOLOGIC "TOMA SOCOLESCU" PLOIEȘTI 	PROCEDURĂ OPERAȚIONALĂ de admitere în învățământul postliceal Cod: P.O. 44.2	Ediția: 1
		Nr. de ex.: 6
		Revizia: 1
		Nr. de ex. :
		Pagina din 27
		Exemplar nr.: 1

TEMATICA PENTRU EXAMENUL DE ADMITERE ÎNVĂȚĂMÂNT POSTLICEAL

DOMENIUL: RESURSE NATURALE

CALIFICAREA: TEHNICIAN LABORANT PENTRU PROTECȚIA CALITĂȚII MEDIULUI

1. Noțiuni de Securitate și sănătate în muncă. Echipamentul de protecție în laborator.
2. Operații de bază în laborator.
3. Măsurarea maselor și volumelor pentru determinări cantitative.
4. Soluții. Clasificarea soluțiilor.
5. Concentrația soluțiilor. Exprimarea concentrației soluțiilor.
6. Indicatorii fizici ai apelor naturale. pH-ul apei. Conductivitatea electrică a apei.
7. Soluții. Insușirile soluției. Impactul antropic asupra soluției.

BIBLIOGRAFIE:

1. Manualul: "Instrumente și tehnici de laborator", clasa a X a, Liceu tehnologic, Editura LVS Crepuscul, 2005.
2. Munteanu, Constantin, Dumitrașcu, Mioara, Iliuță, Alexandru Munteanu, Constantin, Dumitrașcu, Mioara, Iliuță, Alexandru "Ecologie și Protecția Calității Mediului", Suport curs: Tehnician ecolog și protecția calității mediului, Editura Balneară, București, 2011.

NOTĂ:

- Programa de examen este realizată în conformitate cu prevederile programelor școlare în vigoare.
- Subiectele pentru examenul de admitere la școala postliceală se elaborează în baza prezentei programe și nu vizează conținutul unui manual anume.

LICEUL TEHNOLOGIC "TOMA SOCOLESCU" PLOIEȘTI 	PROCEDURĂ OPERAȚIONALĂ de admitere în învățământul postliceal Cod: P.O. 44.2	Ediția: 1 Nr. de ex.: 6
		Revizia: 1 Nr. de ex. :
		Pagina din 27
		Exemplar nr.: 1

**MODEL
PROBA SCRISĂ**

DOMENIUL: RESURSE NATURALE

CALIFICAREA: TEHNICIAN LABORANT PENTRU PROTECȚIA CALITĂȚII MEDIULUI

- Pentru rezolvarea corectă a tuturor cerințelor se acordă 90 de puncte.
- Din oficiu se acordă 10 puncte.
- Timp delucru 2 ore

Subiectul I

(50 de puncte)

I.1 Încercuieți varianta de răspuns corectă:

(15 puncte)

1. Soluțiile decimolare conțin:

- a. 1mol/l;
- b. 2moli/l;
- c. 0,1moli/l;
- d. 0,5moli/l.

2. Echipamentul de protecție în laborator este:

- a. salopeta;
- b. halatul alb din bumbac;
- c. fișele de lucru;
- d. halatul alb din orice tip de material.

3. Soluțiile pot fi:

- a. solide;
- b. lichide;
- c. gazoase;
- d. solide, lichide, gazoase.

4. Operația de mărunțire poartă denumirea de:

- a. precipitare;
- b. dizolvare;
- c. mojarare;
- d. strivire.

5. Organismele cu cea mai mare importanță în fertilizarea solului sunt :

- a. râmele;
- b. algele;
- c. ciupercile;
- d. mamiferele rozătoare

I.2 Citește următoarele enunțuri și notează cu litera **A**, dacă le consideri adevărate și litera **F** dacă le consideri false.

(20 de puncte)

- A F** 1. Soluția de CO₂ în apă, în condiții obișnuite, este o soluție solidă.
- A F** 2. Solul cu reacția acidă, are un pH=7,5-8,5.
- A F** 3. Volumul este o mărime fizică derivată a Sistemului Internațional.
- A F** 4. Componenta aflată în proporția cea mai mare într-o soluție constituie solventul.
- A F** 5. Etanolul în apă reprezintă o soluție de tipul lichid în lichid.

LICEUL TEHNOLOGIC "TOMA SOCOLESCU" PLOIEȘTI 	PROCEDURĂ OPERAȚIONALĂ de admitere în învățământul postliceal Cod: P.O. 44.2	Ediția: 1 Nr. de ex.: 6
		Revizia: 1 Nr. de ex. :
		Pagina din 27
		Exemplar nr.: 1

I.3 Completați spațiile punctate: (15 puncte)

1. Componentele unei soluții sunt:.....(a).....și dizolvatul.
2. Concentrația procentuală reprezintă(b).....in grame de substanță dizolvată in 100 grame de soluție.
3. Apele subterane au conductivitatea.....(c).....decât apele de suprafață.
4. Când apa este acidă valoarea pH-ului este(d).....decât 7.
5. Concentrația.....(e)..... a unei soluții se exprimă in mol/l.

Subiectul II (40 de puncte)

II.1 Răspundeți la următoarele cerințe: (10 puncte)

- a. Numiți unitățile de măsură în Sistemul Internațional pentru masă și volum.
- b. Definiți concentrația procentuală.

II.2 Asociați noțiunile din cele 2 coloane: (20 puncte)

A. Simbolurile

1. 0,01 N
2. 0,1 N
3. 0,5 N
4. 2 N
5. 1 N

B. Conceptele care exprimă concentrația normală

- a. Soluții seminormale
- b. Soluții unu normale
- c. Soluții decinormale
- d. Soluții centinormale
- e. Soluții milinormale
- f. Soluții dublu normale

II.3 Precizați acțiunile pozitive ale omului asupra solului. (10 puncte)

LICEUL TEHNOLOGIC "TOMA SOCOLESCU" PLOIEȘTI 	PROCEDURĂ OPERAȚIONALĂ de admitere în învățământul postliceal Cod: P.O. 44.2	Ediția: 1 Nr. de ex.: 6
		Revizia: 1 Nr. de ex. :
		Pagina din 27
		Exemplar nr.: 1

BAREM DE EVALUARE ȘI DE NOTARE

DOMENIUL: RESURSE NATURALE

CALIFICAREA: TEHNICIAN LABORANT PENTRU PROTECȚIA CALITĂȚII MEDIULUI

- Se punctează oricare alte formulări/ modalități de rezolvare corectă a cerințelor.
- Nu se acordă punctaje intermediare, altele decât cele precizate explicit prin barem. Nu se acordă fracțiuni de punct.
- Se acordă 10 puncte din oficiu. Nota finală se calculează prin împărțirea punctajului total acordat la 10.

Subiectul I **(50 de puncte)**

I.1 **(15 puncte)**

1-c; 2 -b; 3 -d; 4-c; 5-a.

Se acordă câte 3 puncte pentru fiecare răspuns corect.

I.2 **(20 puncte)**

1-F; 2-F; 3-A; 4- A; 5-A

Se acordă câte 4 puncte pentru fiecare răspuns corect.

I.3 **(15 puncte)**

1-a= solventul, 2 -b= cantitatea, 3 - c= mai mare, 4 - d= mai mică , 5 -e= molară .

Se acordă câte 3 puncte pentru fiecare răspuns corect.

Subiectul II **(40 de puncte)**

II.1 **(10 puncte)**

a. Kg, g, m³, cm³. **(5 puncte)**

b. Cantitatea in grame de substanță dizolvată in 100 g soluție. **(5 puncte)**

II.2 **(20 puncte)**

1- d; 2- c; 3-a; 4- f; 5- b

Se acordă câte 4 puncte pentru fiecare răspuns corect.

II.3 **(10 puncte)**

a. împăduririle și stoparea defrișărilor pădurilor;

b. colectarea și depozitarea controlată a deșeurilor;

c. aplicarea corectă a lucrărilor agrotehnice;

d. administrarea îngrășămintelor chimice in concentrații maxim admisibile sau alternarea lor cu îngrășămintele naturale.

e. rotația culturilor;

Se acordă câte 2 puncte pentru fiecare răspuns corect.

LICEUL TEHNOLOGIC "TOMA SOCOLESCU" PLOIEȘTI 	PROCEDURĂ OPERAȚIONALĂ de admitere în învățământul postliceal Cod: P.O. 44.2	Ediția: 1
		Nr. de ex.: 6
		Revizia: 1
		Nr. de ex. :
		Pagina din 27
		Exemplar nr.: 1

**TEMATICA PENTRU EXAMENUL DE ADMITERE
ÎNVĂȚĂMÂNT POSTLICEAL
-ȘCOALA DE MAIȘTRI-**

**DOMENIUL: CONSTRUCȚII, INSTALAȚII ȘI LUCRĂRI PUBLICE
CALIFICAREA : MAISTRUL INSTALATOR ÎN CONSTRUCȚII**

1. Materiale utilizate la execuția instalațiilor tehnico-sanitare.
2. Materiale utilizate la execuția instalațiilor de gaze naturale combustibile.
3. Materiale utilizate la execuția instalațiilor de încălzire centrală.
4. Etape de îmbinare a conductelor utilizate la execuția instalațiilor pentru construcții.
5. Montarea obiectelor sanitare.
6. Norme de securitate și sănătate în muncă.

Bibliografie:

- Șt. Vintilă – Materiale de instalații, manual pentru licee industriale, Editura Didactică și Pedagogică, 1993
- Șt. Vintilă – Instalații tehnico-sanitare și de gaze, manual pentru licee și școli profesionale cu profil de construcții, Editura Didactică și Pedagogică București, 1995
- Cimpoaia Al., Ivanov I. - Tehnologia instalațiilor de încălzire centrală și ventilații, manual pentru licee industriale și școli profesionale cu profil de construcții, Editura Didactică și Pedagogică București 1991
- Christea Al. Cimpoaia Al. - Instalații de încălzire centrală și ventilare, manual pentru licee și școli profesionale cu profil de construcții, editura Didactică și Pedagogică București 1991

NOTĂ:

- Programa de examen este realizată în conformitate cu prevederile programelor școlare în vigoare.
- Subiectele pentru examenul de admitere la școala postliceala se elaborează în baza prezentei programe și nu vizează conținutul unui manual anume.

MODEL

LICEUL TEHNOLOGIC "TOMA SOCOLESCU" PLOIEȘTI 	PROCEDURĂ OPERAȚIONALĂ de admitere în învățământul postliceal Cod: P.O. 44.2	Ediția: 1 Nr. de ex.: 6
		Revizia: 1 Nr. de ex. :
		Pagina din 27
		Exemplar nr.: 1

PROBA SCRISĂ

DOMENIUL: CONSTRUCȚII, INSTALAȚII ȘI LUCRĂRI PUBLICE CALIFICAREA : MAISTRUI NSTALATOR ÎN CONSTRUCȚII

- Toate subiectele sunt obligatorii. Se acordă 10 puncte din oficiu.
- Timpul efectiv de lucru este de 2 ore.

SUBIECTUL I

30 puncte

I.1. Încercuți litera corespunzătoare răspunsului corect:

10p

1. Probarea instalațiilor interioare de alimentare cu apă se efectuează la o presiune de :
 - a. 0,5 ori presiunea de regim
 - b. 1,0 ori presiunea de regim
 - c. 1,5 ori presiunea de regim
 - d. 2,0 ori presiunea de regim

2. Compensatoarele de dilatație se montează pe coloane astfel :
 - a. la primul etaj
 - b. la fiecare două etaje
 - c. la fiecare etaj
 - d. la ultimul etaj

3. Construcțiile și instalațiile de captare a apelor de suprafață se amplasează:
 - a. lângă așezările omenești
 - b. în aval de așezările omenești
 - c. în așezările omenești
 - d. în amonte de așezările omenești

4. Conductele de distribuție a apei calde de consum menajer au trasee:
 - a. perpendiculare cu conductele de distribuție a apei reci
 - b. perpendiculare cu conductele de canalizare
 - c. paralele cu conductele de distribuție a apei reci
 - d. paralele cu conductele de canalizare

5. Pe coloana de scurgere, la o clădire P+4, piesele de curățire se amplasează:
 - a. la ultimul etaj
 - b. la primul etaj
 - c. la fiecare etaj
 - d. la primul și ultimul etaj

I.2. În coloana A sunt reprezentate moduri de realizare a legăturilor la radiator, iar în coloana B sunt enumerate tipuri de instalațiile de încălzire. Scrieți asocierile corecte dintre cifrele din coloana A și literele corespunzătoare din coloana B.

20p

I.2.a.

A. LEGĂTURI LA RADIATOR	B. TIPURI DE INSTALAȚII
-------------------------	-------------------------

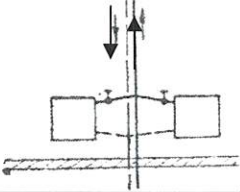
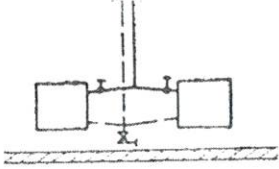
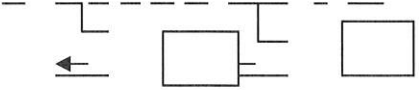
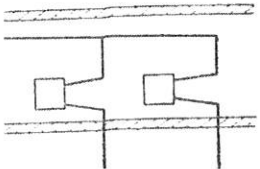
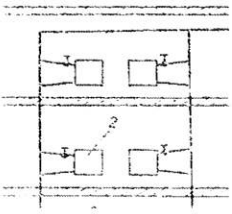
<p>1.</p> 	<p>a. Instalație de încălzire monotubulară cu racordare pe orizontală</p>
<p>2.</p> 	<p>b. Instalație de încălzire bitubulară cu distribuție inferioară</p>
<p>3.</p> 	<p>c. Instalație de încălzire monotubulară cu radiatoare montate în paralel</p>
<p>4.</p> 	<p>d. Instalație de încălzire bitubulară cu distribuție superioară</p>
<p>5.</p> 	<p>e. Instalație de încălzire bitubulară cu radiatoare montate în sac</p>
	<p>f. Instalație de încălzire monotubulară cu radiatoare montate în serie</p>

I.2.b.

**A. REPREZNTARE GRAFICĂ DE
MONTARE A COLOANELOR**

**B. MONTAREA COLOANELOR FAȚĂ
DE ELEMENTELE DE CONSTRUCȚIE**

1.		a. Coloane montate lângă stâlp
2.		b. Coloane montate mascate în fața peretelui
3.		c. Coloane montate în nișă
4.		d. Coloane montate în fața stâlpului
5.		e. Coloane montate aparent
		f. Coloane montate îngropat

SUBIECTUL II

24 puncte

Priviți cu atenție desenele reprezentate mai jos.

24p

1. Numerotați desenele respectând succesiunea operațiilor de montare a robinetului.

8p

2. Reprezentați schema de montare al robinetului utilizând desenele de mai jos.

16p

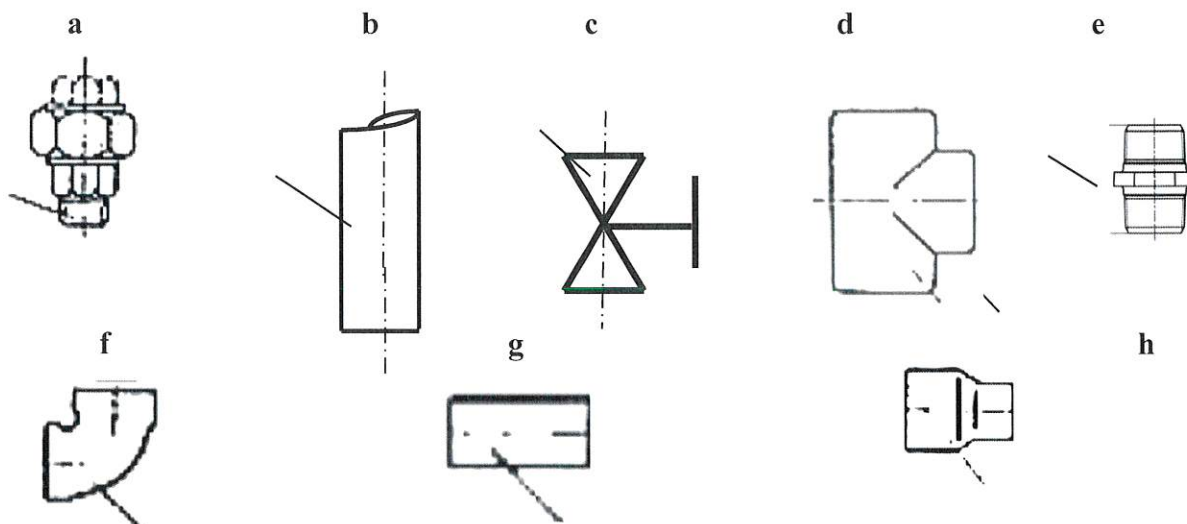

Subiectul III

34 p

Analizați cu atenție desenul de mai jos și rezolvați următoarele cerințe:

1. Identificați elementele componente

10p

2. Stabiliți succesiunea etapelor de montare a acestei instalații

9p

3. Descrieți tehnologia de montare a lavoarelor

10p

4. Specificați cinci măsuri de securitate și sănătate în muncă specifice la montarea instalațiilor interioare de alimentare cu apă.

5p

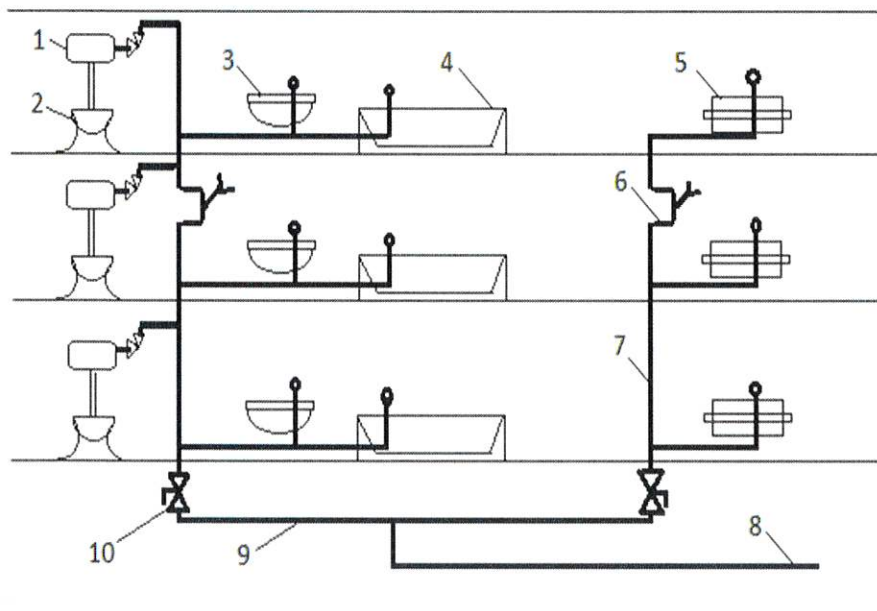

BAREM DE CORECTARE ȘI NOTARE

DOMENIUL: CONSTRUCȚII, INSTALAȚII ȘI LUCRĂRI PUBLICE
CALIFICAREA : MAISTRUL INSTALATOR ÎN CONSTRUCȚII

- Toate subiectele sunt obligatorii. Se acordă 10 puncte din oficiu.

SUBIECTUL I

30 puncte

I.1.

10p

1 - c; 2 - b; 3 - d; 4 - c; 5 - d;

Pentru fiecare răspuns corect se acordă câte 2 puncte. Pentru răspuns greșit sau lipsa acestuia se acordă 0 puncte.

I.2

20p

a.

(10p)

1 - b, 2 - d, 3 - a, 4 - f, 5 - c

Pentru fiecare răspuns corect se acordă câte 2 puncte. Pentru răspuns greșit sau lipsa acestuia se acordă 0 puncte.

b.

(10p)

1 - e, 2 - c, 3 - b, 4 - a, 5 - d

Pentru fiecare răspuns corect se acordă câte 2 puncte. Pentru răspuns greșit sau lipsa acestuia se acordă 0 puncte.

SUBIECTUL II

24 puncte

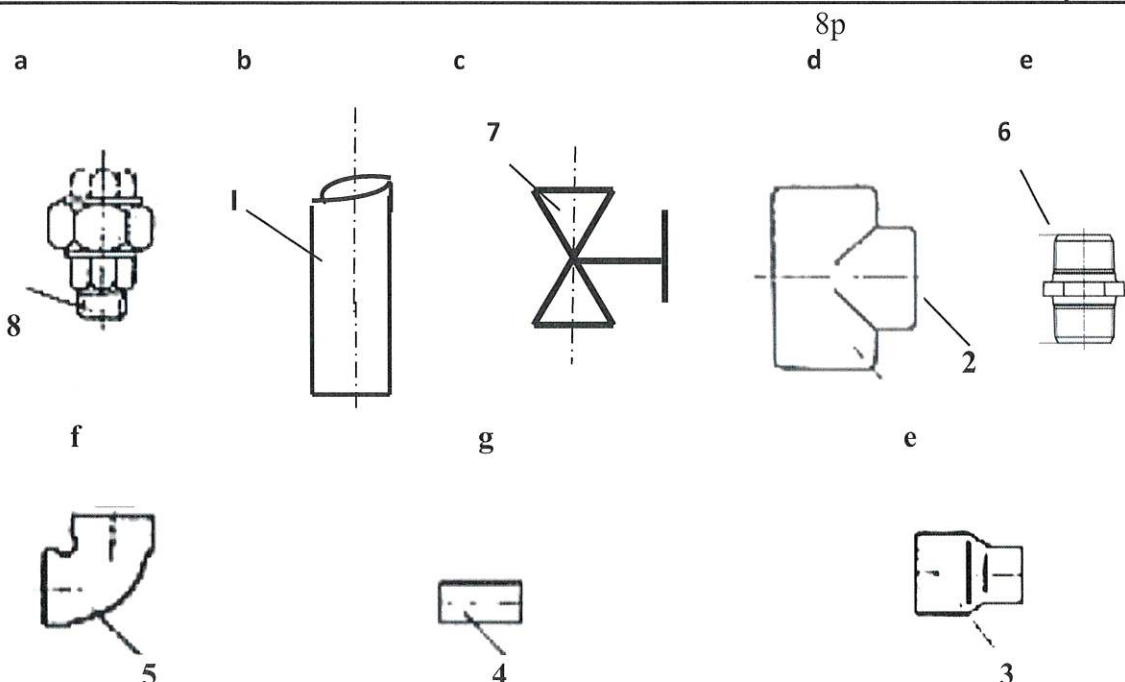

LICEUL TEHNOLOGIC "TOMA SOCOLESCU" PLOIEȘTI 	PROCEDURĂ OPERAȚIONALĂ de admitere în învățământul postliceal Cod: P.O. 44.2	Ediția: 1 Nr. de ex.: 6
		Revizia: 1 Nr. de ex. :
		Pagina din 27
		Exemplar nr.: 1

Pentru răspuns corect și complet se acordă **1 punct**. Pentru răspuns greșit sau lipsa acestuia se acordă **0 puncte**.

2.

16p

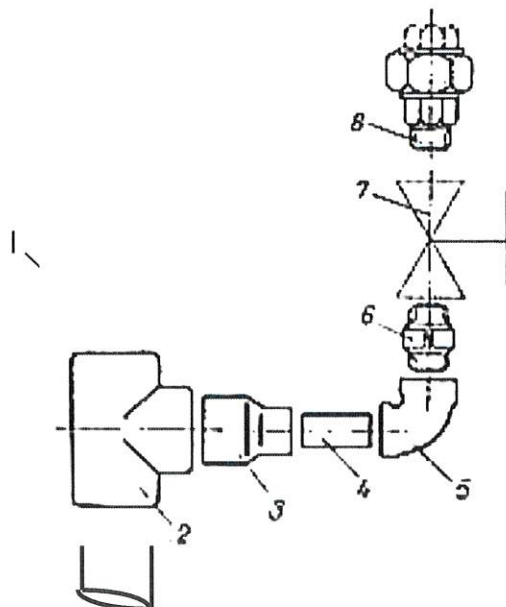

Pentru fiecare reprezentare corectă se acordă **2 puncte**. Pentru reprezentare greșită sau lipsa acestuia se acordă **0 puncte**.

Subiectul III

34 p

1.

10p

1 - rezervor de spălare; 2 - vas de closet; 3 - lavoar; 4 - cadă de baie; 5 - spălător; 6 - compensator de dilatare; 7 - coloană; 8 - conductă de branșament; 9 - conductă de distribuție; 10 - robinet de închidere și golire

Pentru răspuns corect și complet se acordă **1 punct**. Pentru răspuns parțial complet se acordă **0,5 puncte**. Pentru răspuns greșit sau lipsa acestuia se acordă **0 puncte**

2.

21p

a) Trasarea instalației:

1p

1) In plan orizontal:

1p

- poziția punctelor de consum al apei,

1p

- amplasamentul conductelor principale de distribuție și cotele de amplasare a reazemelor pentru conducte,

1p

- amplasarea coloanelor și a golurilor necesare pentru trecerea acestora prin planșee.

1p

Pentru răspuns corect și complet se acordă **1 punct**. Pentru răspuns parțial complet se acordă **0,5 puncte**. Pentru răspuns greșit sau lipsa acestuia se acordă **0 puncte**

2) In plan vertical:

1p

- traseul conductelor pe pereții clădirii și punctele de fixare

1p

- înălțimea de montare a obiectelor sanitare, locul de amplasare al diblurilor necesare pentru montarea consolelor

1p

- golurile necesare pentru traversarea pereților interiori și exteriori ai clădirii

1p

LICEUL TEHNOLOGIC "TOMA SOCOLESCU" PLOIEȘTI 	PROCEDURĂ OPERAȚIONALĂ de admitere în învățământul postliceal Cod: P.O. 44.2	Ediția: 1
		Nr. de ex.: 6
		Revizia: 1
		Nr. de ex. :
		Pagina din 27
		Exemplar nr.: 1

Pentru răspuns corect și complet se acordă 1 punct. Pentru răspuns parțial complet se acordă 0,5 puncte. Pentru răspuns greșit sau lipsa acestuia se acordă 0 puncte

b) Executarea străpungerilor și dăltuirilor în elementele de construcții 1p

Pentru răspuns corect și complet se acordă 1 punct. Pentru răspuns parțial complet se acordă 0,5 puncte. Pentru răspuns greșit sau lipsa acestuia se acordă 0 puncte

c) Amplasarea în clădire a conductelor: 1p

- aparent 1p

- mascat 1p

Pentru răspuns corect și complet se acordă 1 punct. Pentru răspuns parțial complet se acordă 0,5 puncte. Pentru răspuns greșit sau lipsa acestuia se acordă 0 puncte

d) Executarea și montarea conductelor: 1p

- prelucrarea conductelor 1p

- montarea conductei principale de distribuție 1p

- montarea coloanelor 1p

- montarea conductelor de legătură 1p

- montarea armăturilor 1p

c) probarea și recepția instalației interioare 1p

d) remedierea defecțiunilor 1p

Pentru răspuns corect și complet se acordă 1 punct. Pentru răspuns parțial complet se acordă 0,5 puncte. Pentru răspuns greșit sau lipsa acestuia se acordă 0 puncte

3. **7p**

a) trasarea poziției de montaj 1p

b) montarea consolelor de susținere 1p

c) montarea bateriei amestecătoare sau a robinetelor 1p

d) așezarea lavoarului pe poziție 1p

e) executarea legăturii între baterie sau robinete și derivațiile de apă 1p

f) montarea sifonului de scurgere 1p

g) racordarea sifonului la coloana de scurgere 1p

Pentru răspuns corect și complet se acordă 1 punct. Pentru răspuns parțial complet se acordă 0,5 puncte. Pentru răspuns greșit sau lipsa acestuia se acordă 0 puncte

4.

Pentru oricare cinci norme SSM precizate corect se acordă câte 1 punct. Pentru răspuns greșit sau lipsa acestuia se acordă 0 puncte